



# Dwustopniowy zawór regulacyjny PN 260

Biuro  
Sprzedaży  
Pomp i Armatury  
Przemysłowej  
ARMATURA



KARTA KATALOGOWA  
NR 04/1-17-12

ZRD-1

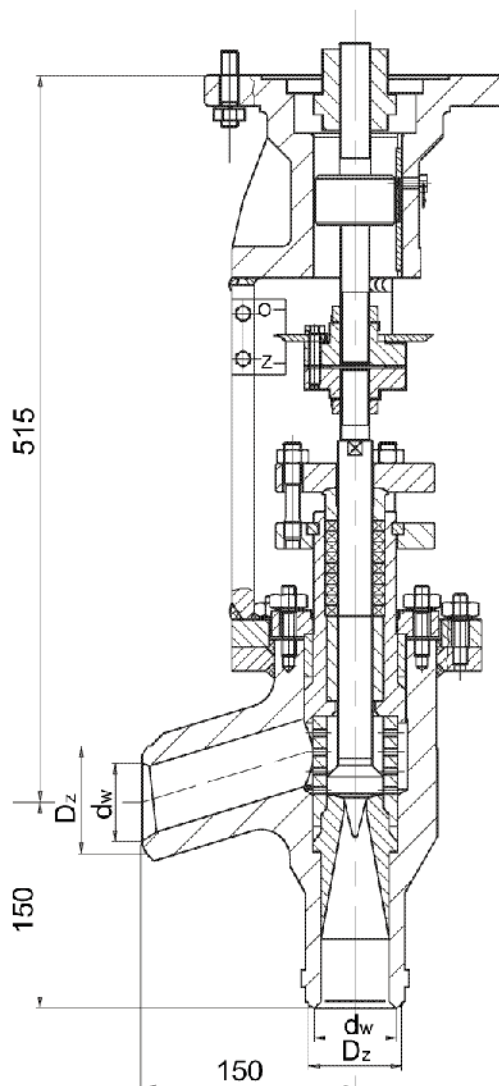

## Główne wymiary

DN	50							
Nr końcówki	I	II	III	IV	V	VI	VII	VIII
$d_w$ [mm]	61	57	54	60	56	54	51	48
$D_z$ [mm]	72	72	72	78	78	78	78	78

Producent i dostawca:  
Zakłady Urządzeń Chemicznych  
i Armatury Przemysłowej  
CHEMAR S.A.

Adres:  
25-953 Kielce  
ul. K. Olszewskiego 6  
<http://www.chemar.com.pl>

telefon: (041) 367 52 13  
(041) 367 52 00  
fax: (041) 367 50 19  
e-mail: [office@chemar.com.pl](mailto:office@chemar.com.pl)

## Zastosowanie

Zawór regulujący dwustopniowy jest zaworem wysokociśnieniowym z końcówkami do spawania, kątowym, przeznaczonym do regulacji ciśnienia czynników ciekłych, obojętnych chemicznie. Ma zastosowanie między innymi w instalacjach wtryskowych stacji redukcyjno-schładzających.

## Czynnik roboczy

Zawory przeznaczone są na czynniki ciekłe obojętne chemicznie o maksymalnej temperaturze do 250°C.

## Zakres stosowania i charakterystyka techniczna

- max. ciśnienie robocze - 26 MPa
- charakterystyka przepływu - liniowa
- rodzaje końcówek - końcówki do spawania
- średnica nominalna - DN50
- współczynnik przepływu -  $k_{vs} = 5,2; 9,5 \text{ m}^3/\text{h}$
- dopuszczalny spadek ciśnienia -  $\Delta p_{\max} = 6,0 \text{ MPa}$
- masa zaworu (bez organu napędowego) - 41,0 kg

Zawory są przeznaczone do sterowania przy pomocy napędu elektromechanicznego typ NWA.

## Materiały

- Kadłub - odkuwka stal 20
- Siedlisko - stal 1H18N9T
- Napoina siedliska - stelit
- Wrzeciono, tuleja - stal nierdzewna

Znamienną cechą zaworu jest możliwość uszczelnienia siedliska w kadłubic bez konieczności demontażu zaworu.

## Wykonanie i odbiór

Zawory wykonane są zgodnie z wymaganiami PN/M-74001 oraz wg dokumentacji konstrukcyjnej i WTWiO wytwórcy.

## Sposób zamawiania:

W zamówieniu należy podać:

- nazwę i typ wyrobu,
- średnicę nominalną,
- rodzaj przepływającego czynnika i natężenie przepływu,
- parametry ciśnienia i temperatury na wlocie do zaworu,
- współczynnik przepływu  $k_v$  lub spadek ciśnienia  $\Delta p$  na zaworze,
- wymiary końcówek do spawania  $D_z$  i  $d_w$ ,
- wymagania dodatkowe.

**WYDANIE B**

**Dostawca:** Biuro Sprzedaży Pomp i Armatury Przemysłowej ARMATURA Sp. z o.o.

44-100 Gliwice ul. Dworcowa 28

telefony: 32 775-17-64, 32 775-17-68 fax 32 775-17-69

e-mail: [biuro@armatura.com.pl](mailto:biuro@armatura.com.pl) [www.armatura.com.pl](http://www.armatura.com.pl)