



Kłapa zwrotna PN 250; PN 320

Biuro
Sprzedaży
Pomp i Armatury
Przemysłowej
ARMATURA



KARTA KATALOGOWA
NR 02/2-09-12

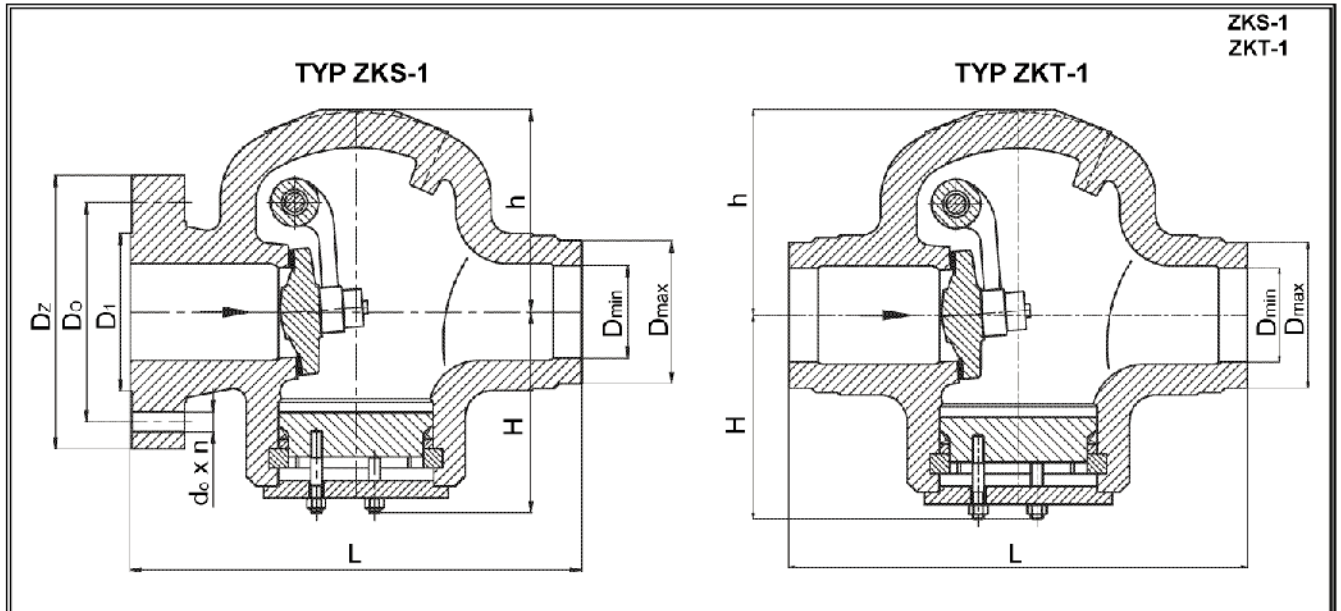

Główne wymiary

Typ ZKS-1

DN	Wymiary zewnętrzne			Wymiary przyłączeniowe								Masa
	L	H	h	Dz	Do	D1	g	f	D _{max}	D _{min}	d ₀ x n	
	mm											
150	700	307	314	425	350	245	84	3	222	146	39x12	416

Typ ZKT-1

DN	D _{max}	D _{min}	L	H	h	Masa
	mm					
80	110	78	450	193	175	67
100	136	99	520	220	230	143
150	200	146	700	340	323	410
175	224	167	750	375	335	445
200	277	198	800	364	341	490
250	326	248	900	415	380	810

Producent i dostawca:
Zakłady Urządzeń Chemicznych
i Armatury Przemysłowej
CHEMAR S.A.

Adres:
25-953 Kielce
ul. K. Olszewskiego 6
<http://www.chemar.com.pl>

telefon: (041) 367 52 13
(041) 367 52 00
fax: (041) 367 50 19
e-mail: office@chemar.com.pl

Zastosowanie

Klapy służą do zabezpieczenia instalacji przed wstecznym kierunkiem przepływu czynnika roboczego. Mogą być instalowane na rurociągach poziomych, pokrywą skierowaną w dół oraz na rurociągach pionowych, przy przepływie czynnika z dołu do góry.

Klapy typ ZKS-1 wykonywane są w jednej wielkości DN 150 i posiadają kołnierze na wlocie, oraz końcówkę do spawania na wylocie.

Czynnik roboczy

Woda, para wodna oraz inne nieagresywne chemicznie i nietoksyczne czynniki o maksymalnej temperaturze do 450°C lub 510°C w zależności od gatunku materiału kadłuba.

Charakterystyka techniczna

- max. ciśnienie robocze
 - jak dla PN320 wg PN/H-02650 (dot. ZKS)
 - jak dla PN250 wg PN/H-02650 (dot. ZKT)
- klasa szczelności zamknięcia
 - D wg PN/M-74001
- typ przyłącza
 - końcówki do spawania
- długość zabudowy
 - wg PN/M-74015
- wykonanie i odbiór
 - wg PN/M-74001

Materiały

- Kadłub
 - staliwo węglowe do temperatury 450°C
 - staliwo stopowe do temperatury 510°C
- Pokrywa
 - stal stopowa
- Powierzchnie uszczelniające siedliska
 - stal nierdzewna min. 13% Cr
- Uszczelnienia
 - grafitowe zbrojone

Sposób zamawiania

W zamówieniu należy podać:

- nazwę i typ wyrobu
- średnicę nominalną DN,
- parametry robocze i rodzaj czynnika,
- wymiary końcówek do spawania,
- wymagania dodatkowe.

WYDANIE B

Dostawca: Biuro Sprzedaży Pomp i Armatury Przemysłowej ARMATURA Sp. z o.o.

44-100 Gliwice ul. Dworcowa 28

telefony: 32 775-17-64, 32 775-17-68 fax 32 775-17-69

e-mail: biuro@armatura.com.pl www.armatura.com.pl