



Zawór zwrotny z klapą gumową żeliwny kolnierzowy PN 10

Biuro
Sprzedaży
Pomp i Armatury
Przemysłowej
ARMATURA



KARTA KATALOGOWA
NR 02/2-04-06

Fig. 301
Wykonanie standardowe

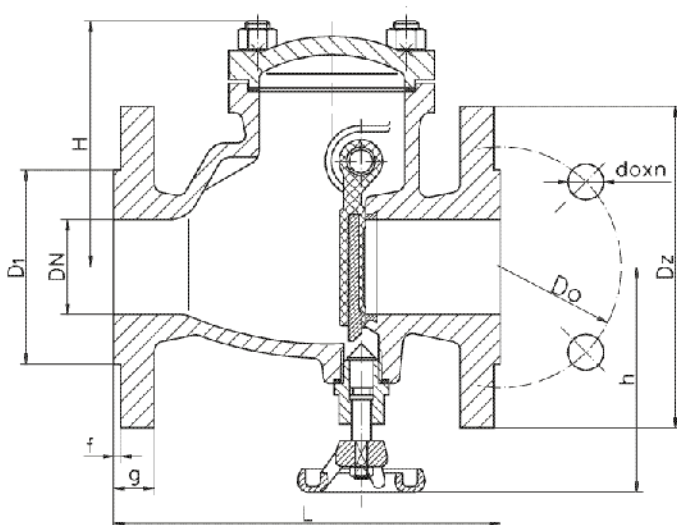

Fig. 301.06
Wykonanie z klapą

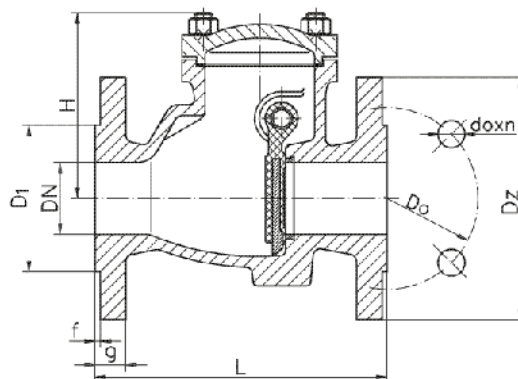
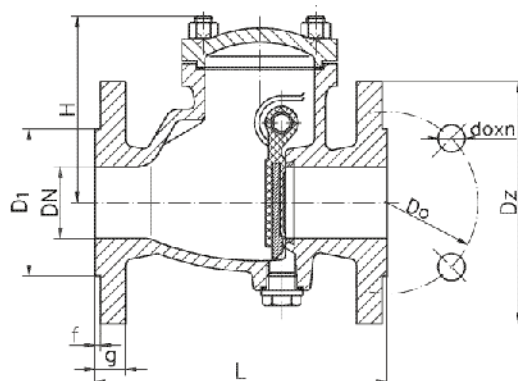

Fig. 301.08
Wykonanie z klapą i korkiem



Główne wymiary

DN	L	H	h	D ₂	D ₀	D ₁	g	f	d ₀ x n	Masa
										kg
40	180	120	120	150	110	88	18	3	18 x 4	9,0
50	200	120	125	165	125	102	20	3	18 x 4	12,6
65	240	145	130	185	145	122	20	3	18 x 4	17,0
80	260	170	140	200	160	138	22	3	18 x 8	21,9
100	300	175	175	220	180	158	24	3	18 x 8	31,0
125	350	200	190	250	210	188	26	3	18 x 8	45,0
150	400	220	210	285	240	212	26	3	22 x 8	61,0
200	500	300	280	340	295	268	30	3	22 x 12	-
250	600	360	315	405	395	320	32	3	26 x 12	-

Producent i dostawca:
**Fabryka Armatury
Przemysłowej
ZETKAMA S.A.**

Adres:
**57-300 Kłodzko
ul. Śląska 24
<http://www.zetkama.com.pl>**

Telefon: **(074) 865 21 87
(074) 865 21 92**
fax: **(074) 865 21 98**
e-mail: **zetkama@zetkama.com.pl**

Zastosowanie

Zawory służą do zabezpieczania rurociągów i urządzeń przed wstecznym przepływem czynnika roboczego.

Czynnik roboczy

Woda przemysłowa zimna i gorąca, zwłaszcza silnie zabrudzona - ścieki o temperaturze do 120°C.

Zakres stosowania

Średnica nominalna DN	Ciśnienie nominalne PN	Ciśnienie próbne szczelności		Maksymalna temperatura robocza
		kadłuba	zamknięcia	
		MPa		
40 ÷ 250	10	1,6	1,1	120°C

Materiały

- Kadłub - 250 (GG25)
- Pokrywa - 250 (GG25)
- Kłapa - 500-7 (GGG50)
- Okładzina kłapy - EPDM
- Pierścień kadłuba - 1H13 (X10Cr13)
- Sworzeń - 2H13 (X20Cr13)
- Tulejka - M63 (CuZn37)
- Trzpień - M63 (CuZn37)
- Uszczelka pokrywy - Klinger SIL C4400

Przyląca

- Kołnierze z przylgami, owiercone zgodnie z PN-ISO 7005-1:1996 (zgodna z DIN 2501).
- Długości zabudowy zgodne z PN-85/M-74005 (zgodna z DIN 3202 cz.1 szereg F6).

Wykonanie i odbiór

Wykonanie i warunki techniczne odbioru zgodnie z PN-92/M-74001, dostosowane do wymagań DIN 3230.

Sposób zamawiania

W zamówieniu należy podać:

- nazwę wyrobu,
- numer katalogowy (figurę),
- średnicę nominalną DN,
- odmianę.

WYDANIE B

Dostawca: Biuro Sprzedaży Pomp i Armatury Przemysłowej ARMATURA Sp. z o.o.
44-100 Gliwice ul. Dworcowa 28
telefony: 32 775-17-64, 32 775-17-68 fax 32 775-17-69
e-mail: biuro@armatura.com.pl www.armatura.com.pl